

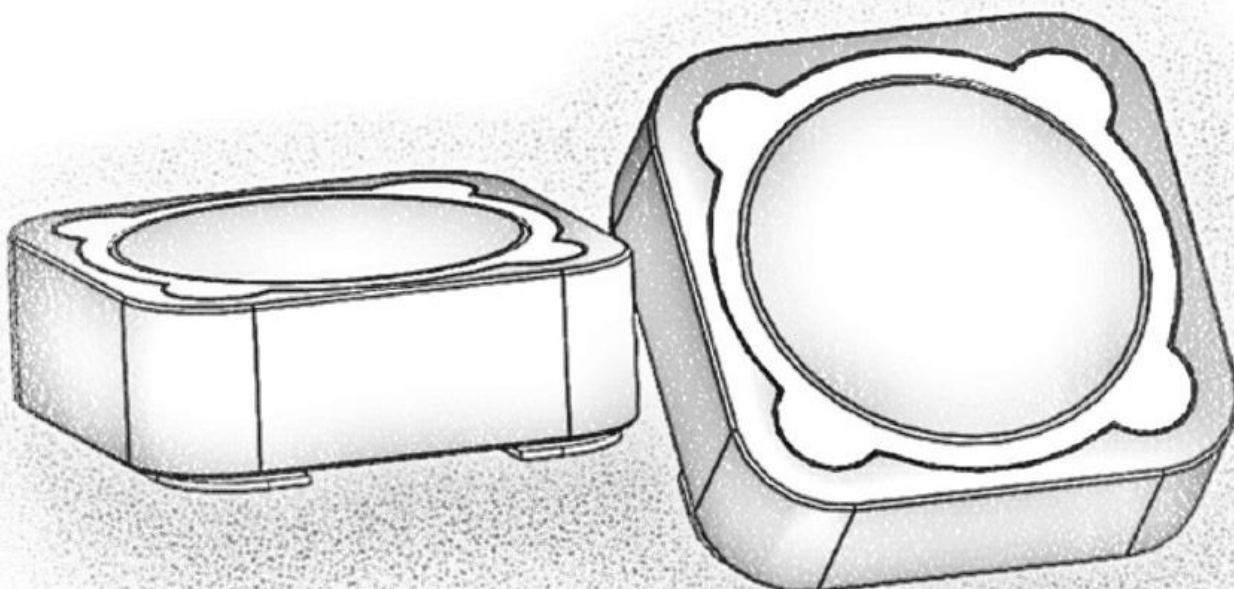

Экранированные силовые дроссели SMD



Март 2024 г.

Ферритовые дроссели для поверхностного монтажа

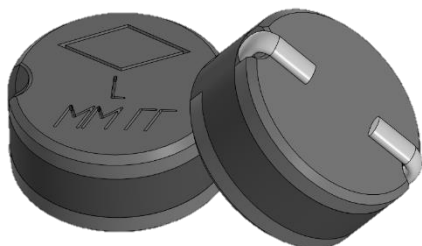

Основные технические характеристики:

- Размеры дросселя: 6,0x3,2 мм;
- Рабочий диапазон температур: от минус 60 до + 100°С;
- Электрическая прочность изоляции 1000 В;
- Электрическое сопротивление изоляции более 20 МОм;
- Масса не более 0,5 г.

Электрические параметры:

Наименование дросселя по АНАМ.671342.024 ТУ	Индуктивность $L^{[1]}$, мкГн	Рабочий ток $I_p^{[2]}$, А	Ток насыщения $I_n^{[3]}$, А	Сопротивление, R_{max} МОм, не более	Кодированное обозначение номинального значения индуктивности
Δ1-1	$1,0 \pm 20 \%$	5,0	9,0	13,0	1R0
Δ1-2	$1,5 \pm 20 \%$	4,0	7,3	20,0	1R5
Δ1-3	$2,2 \pm 20 \%$	3,4	6,0	27,0	2R2
Δ1-4	$3,3 \pm 20 \%$	3,2	5,1	33,0	3R3
Δ1-5	$4,7 \pm 20 \%$	2,7	4,1	47,0	4R7

1. Параметры измерительного сигнала: частота 100 кГц, напряжение 1 В;
2. I_p - постоянный ток, при подмагничивании которым, температура дросселя повышается на 40°С;
3. I_n - максимальное значение постоянного тока подмагничивания, при котором снижение индуктивности ΔL , мкГн составит 25% (при +25°С).

ГАБАРИТНЫЕ РАЗМЕРЫ, мм

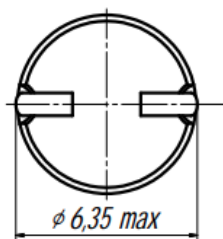

МАРКИРОВКА
- ТИП ДРОССЕЛЯ
- КОДИРОВАННОЕ ОБОЗНАЧЕНИЕ

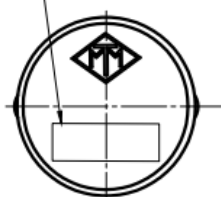

РАСПОЛОЖЕНИЕ КОНТАКТНЫХ ПЛОЩАДОК



СХЕМА ЭЛЕКТРИЧЕСКАЯ



Ферритовые дроссели для поверхностного монтажа

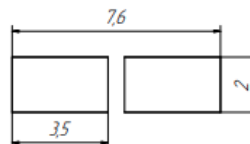
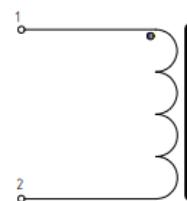
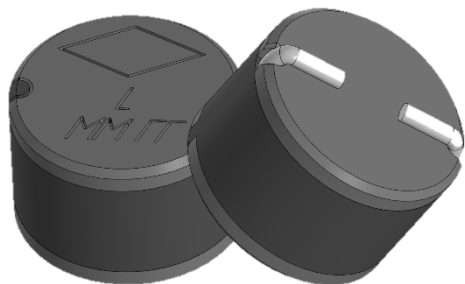

Основные технические характеристики:

- Размеры дросселя: 6,3x4,9 мм;
- Рабочий диапазон температур: от минус 60 до + 100°С;
- Электрическая прочность изоляции 1000 В;
- Электрическое сопротивление изоляции более 20 МОм;
- Масса не более 0,9 г.

Электрические параметры:

Наименование дросселя по АНАМ.671342.024 ТУ	Индуктивность $L^{[1]}$, мкГн	Рабочий ток $I_p^{[2]}$, А	Ток насыщения $I_n^{[3]}$, А	Сопротивление, R_{max} МОм, не более	Кодированное обозначение номинального значения индуктивности
Δ2-1	$1,5 \pm 20 \%$	6,0	10,0	9,0	1R5
Δ2-2	$2,2 \pm 20 \%$	4,9	8,2	13,0	2R2
Δ2-3	$3,3 \pm 20 \%$	4,0	6,7	20,0	3R3
Δ2-4	$4,7 \pm 20 \%$	3,8	6,0	24,0	4R7

1. Параметры измерительного сигнала: частота 100 кГц, напряжение 1 В;
2. I_p : постоянный ток, при подмагничивании которым, температура дросселя повышается на 40°С;
3. I_n : максимальное значение постоянного тока подмагничивания, при котором снижение индуктивности ΔL , мкГн составит 25%(при +25°С).

ГАБАРИТНЫЕ РАЗМЕРЫ, мм

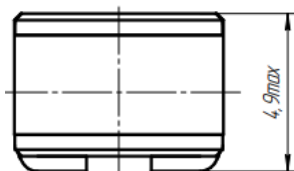
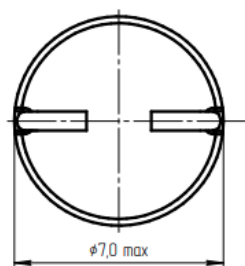

МАРКИРОВКА
-ТИП ДРОССЕЛЯ
-КОДИРОВАННОЕ ОБОЗНАЧЕНИЕ

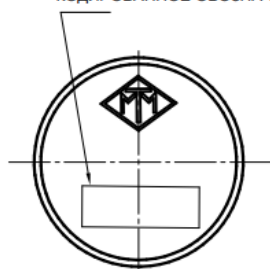

РАСПОЛОЖЕНИЕ
КОНТАКТНЫХ
ПЛОЩАДОК



СХЕМА ЭЛЕКТРИЧЕСКАЯ



Ферритовые дроссели для поверхностного монтажа

**Основные технические характеристики:**

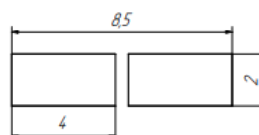
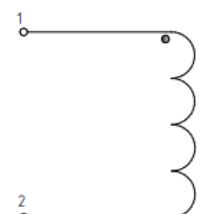
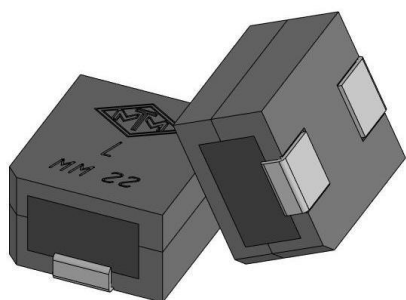
- Размеры дросселя: 7,5х7,0х3,8 мм;
- Рабочий диапазон температур: от минус 60 до + 100°С;
- Электрическая прочность изоляции 1000 В;
- Электрическое сопротивление изоляции более 20 МОм;
- Масса не более 1,28 г.

Электрические параметры:

Наименование дросселя по АНАМ.671342.024 ТУ	Индуктивность $L^{[1]}$, мкГн	Рабочий ток $I_p^{[2]}$, А	Ток насыщения $I_n^{[3]}$, А	Сопротивление, R_{max} МОм, не более	Кодированное обозначение номинального значения индуктивности
Δ3-1	$1,0 \pm 20 \%$	6,0	10,0	9,0	1R0
Δ3-2	$1,5 \pm 20 \%$	5,0	8,2	13,0	1R5

1. Параметры измерительного сигнала: частота 100 кГц, напряжение 1 В;
2. I_p : постоянный ток, при подмагничивании которым, температура дросселя повышается на 40°С;
3. I_n : максимальное значение постоянного тока подмагничивания, при котором снижение индуктивности ΔL , мкГн составит 25%(при +25°С).

ГАБАРИТНЫЕ РАЗМЕРЫ, мм

МАРКИРОВКА
-ТИП ДРОССЕЛЯ
-КОДИРОВАННОЕ ОБОЗНАЧЕНИЕРАСПОЛОЖЕНИЕ
КОНТАКТНЫХ
ПЛОЩАДОК

СХЕМА ЭЛЕКТРИЧЕСКАЯ



Ферритовые дроссели для поверхностного монтажа

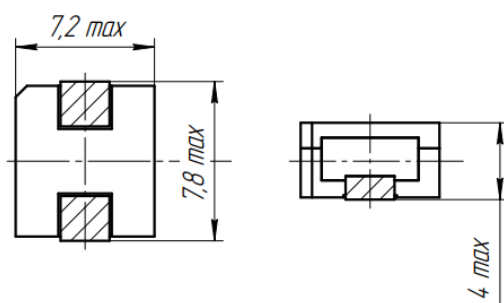
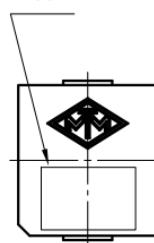
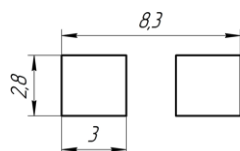
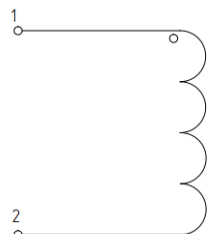
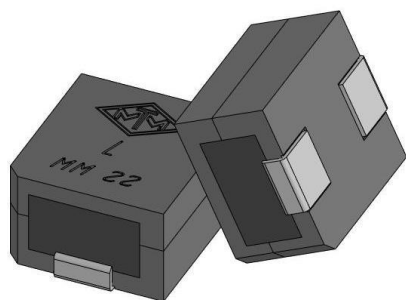

Основные технические характеристики:

- Размеры дросселя: 7,5x7,0x4,2 мм;
- Рабочий диапазон температур: от минус 60 до + 100°С;
- Электрическая прочность изоляции 1000 В;
- Электрическое сопротивление изоляции более 20 МОм;
- Масса не более 1,35 г.

Электрические параметры:

Наименование дросселя по АНЛМ.671342.024 ТУ	Индуктивность $L^{[1]}$, мкГн	Рабочий ток $I_p^{[2]}$, А	Ток насыщения $I_n^{[3]}$, А	Сопротивление, R_{max} мОм, не более	Кодированное обозначение номинального значения индуктивности
Δ4-1	$2,2 \pm 20 \%$	6,0	8,5	15,0	2R2
Δ4-2	$3,3 \pm 20 \%$	5,0	7,0	20,0	3R3
Δ4-3	$4,7 \pm 20 \%$	4,0	5,5	30,0	4R7
Δ4-4	$6,8 \pm 20 \%$	3,5	5,0	35,0	6R8

1. Параметры измерительного сигнала: частота 100 кГц, напряжение 1 В;
2. I_p : постоянный ток, при подмагничивании которым, температура дросселя повышается на 40°С;
3. I_n : максимальное значение постоянного тока подмагничивания, при котором снижение индуктивности ΔL , мкГн составит 25%(при +25°С).

ГАБАРИТНЫЕ РАЗМЕРЫ, мм

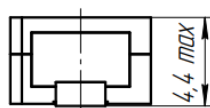
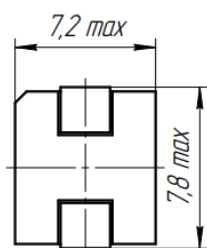

МАРКИРОВКА: -ТИП ДРОССЕЛЯ -КОДИРОВАННОЕ ОБОЗНАЧЕНИЕ

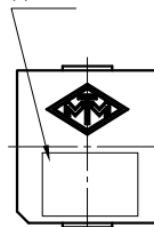

РАСПОЛОЖЕНИЕ КОНТАКТНЫХ ПЛОЩАДОК



СХЕМА ЭЛЕКТРИЧЕСКАЯ



Ферритовые дроссели для поверхностного монтажа

**Основные технические характеристики:**

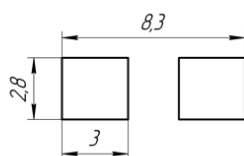
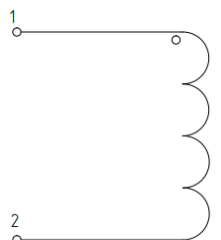
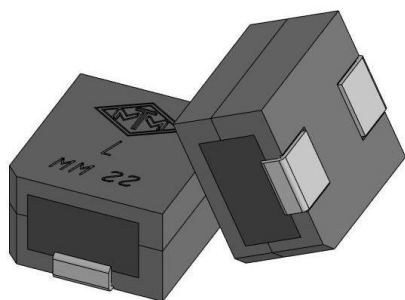
- Размеры дросселя: 7,5x7,0x4,2 мм;
- Рабочий диапазон температур: от минус 60 до + 100°С;
- Масса не более 1,35 г.

Электрические параметры:

Наименование дросселя по АНЛМ.671342.024 ТУ	Индуктивность $L^{[1]}$, мкГн	Рабочий ток $I_p^{[2]}$, А	Ток насыщения $I_n^{[3]}$, А	Сопротивление, R_{max} мОм, не более	Кодированное обозначение номинального значения индуктивности
Δ5-1	$2,2 \pm 20\%$	6,5	9,0	11,0	(2R2)
Δ5-2	$3,3 \pm 20\%$	5,5	8,1	15,0	(3R3)
Δ5-3	$4,7 \pm 20\%$	4,5	6,7	22,0	(4R7)
Δ5-4	$6,8 \pm 20\%$	4,0	5,5	28,0	(6R8)

1. Параметры измерительного сигнала: частота 100 кГц, напряжение 1 В;
2. I_p : постоянный ток, при подмагничивании которым, температура дросселя повышается на 40°С;
3. I_n : максимальное значение постоянного тока подмагничивания, при котором снижение индуктивности ΔL , мкГн составит 25% (при +25°С).

ГАБАРИТНЫЕ РАЗМЕРЫ, мм

МАРКИРОВКА:
-ТИП ДРОССЕЛЯ
-КОДИРОВАННОЕ ОБОЗНАЧЕНИЕРАСПОЛОЖЕНИЕ
КОНТАКТНЫХ
ПЛОЩАДОК

СХЕМА ЭЛЕКТРИЧЕСКАЯ



Металлопорошковые дроссели для поверхностного монтажа

**Основные технические характеристики:**

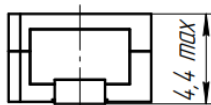
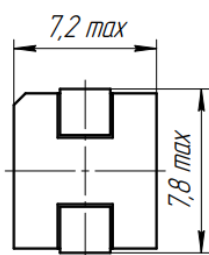
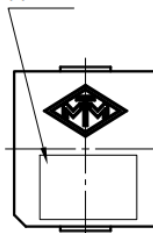
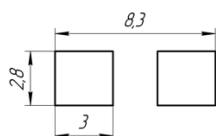
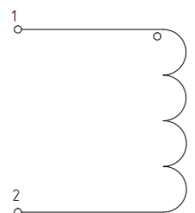
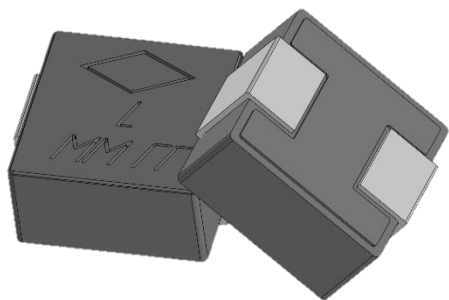
- Размеры дросселя: 7,5х6,8х3,8 мм;
- Рабочий диапазон температур: от минус 60 до + 100°С;
- Масса не более 1,25 г.

Электрические параметры:

Наименование дросселя по АНЛМ.671342.024 ТУ	Индуктивность $L^{[1]}$, мкГн	Рабочий ток $I_p^{[2]}$, А	Ток насыщения $I_n^{[3]}$, А	Сопротивление, R_{max} мОм, не более	Кодированное обозначение номинального значения индуктивности
Д6-1	1,0 ± 20 %	9,5	11,5	11,0	1R0
Д6-2	1,5 ± 20 %	8,5	10,5	14,0	1R5
Д6-3	2,2 ± 20 %	7,5	8,9	25,0	2R2
Д6-4	3,3 ± 20 %	6,0	7,6	27,0	3R3
Д6-5	4,7 ± 20 %	5,0	6,0	40,0	4R7
Д6-6	6,8 ± 20 %	4,0	5,0	62,0	6R8
Д6-7	10,0 ± 20 %	3,0	4,0	110,0	100

1. Параметры измерительного сигнала: частота 100 кГц, напряжение 1 В;
2. I_p : постоянный ток, при подмагничивании которым, температура дросселя повышается на 40°С;
3. I_n : максимальное значение постоянного тока подмагничивания, при котором снижение индуктивности ΔL , мкГн составит 25%(при +25°С).

ГАБАРИТНЫЕ РАЗМЕРЫ, мм

МАРКИРОВКА:
-ТИП ДРОССЕЛЯ
-КОДИРОВАННОЕ ОБОЗНАЧЕНИЕРАСПОЛОЖЕНИЕ
КОНТАКТНЫХ
ПЛОЩАДОК

СХЕМА ЭЛЕКТРИЧЕСКАЯ



Металлопорошковые дроссели для поверхностного монтажа

Основные технические характеристики:

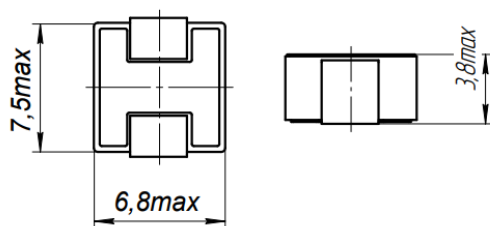
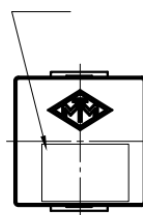
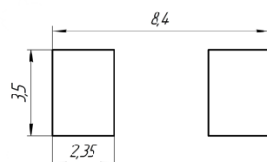
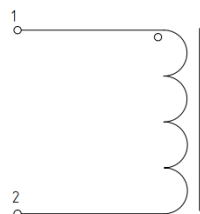
- Размеры дросселя: 10,2x4,5 мм;
- Рабочий диапазон температур: от минус 60 до + 100°C;
- Масса не более 2,5 г.

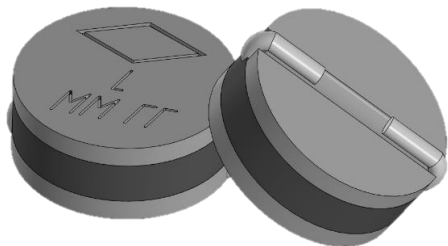
**Электрические параметры:**

Наименование дросселя по АНАМ.671342.024 ТУ	Индуктивность L ^[1] , мкГн	Рабочий ток I _p ^[2] , А	Ток насыщения I _n ^[3] , А	Сопротивление, R _{max} мОм, не более	Кодированное обозначение номинального значения индуктивности
Δ7-1	1,0 ± 20%	15,0	22,0	10,0	1R0
Δ7-2	1,5 ± 20%	12,5	19,6	12,0	1R5
Δ7-3	2,2 ± 20%	10,0	15,0	15,0	2R2

1. Параметры измерительного сигнала: частота 100 кГц, напряжение 1 В;
2. I_p: постоянный ток, при подмагничивании которым, температура дросселя повышается на 40°C;
3. I_n: максимальное значение постоянного тока подмагничивания, при котором снижение индуктивности ΔL, мкГн составит 25%(при +25°C).

ГАБАРИТНЫЕ РАЗМЕРЫ, мм

МАРКИРОВКА
-ТИП ДРОССЕЛЯ
-КОДИРОВАННОЕ ОБОЗНАЧЕНИЕРАСПОЛОЖЕНИЕ
КОНТАКТНЫХ
ПЛОЩАДОК

СХЕМА ЭЛЕКТРИЧЕСКАЯ



Ферритовые дроссели для поверхностного монтажа

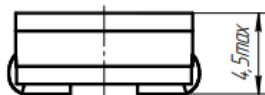
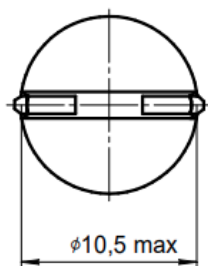
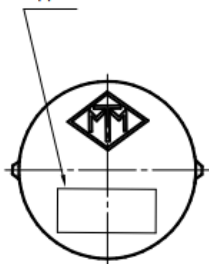
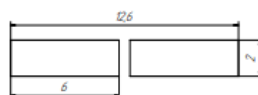
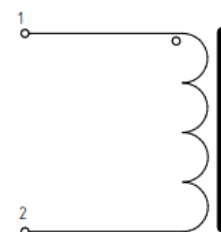
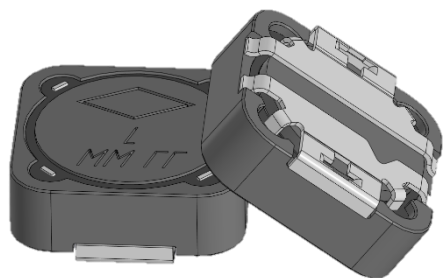

Основные технические характеристики:

- Размеры дросселя: 12,4x12,4x4,6 мм;
- Рабочий диапазон температур: от минус 60 до +100°C;
- Электрическая прочность изоляции 1000 В;
- Электрическое сопротивление изоляции более 20 МОм;
- Масса не более 3,3 г.

Электрические параметры:

Наименование дросселя по АНАМ.671342.024 ТУ	Индуктивность $L^{[1]}$, мкГн	Рабочий ток $I_p^{[2]}$, А	Ток насыщения $I_n^{[3]}$, А	Сопротивление, R_{max} мОм, не более	Кодированное обозначение номинального значения индуктивности
Δ8-1	6,8 ± 20 %	6,0	7,0	22,0	6R8
Δ8-2	10,0 ± 20 %	4,5	5,8	28,0	100
Δ8-3	15,0 ± 20 %	4,0	5,0	44,0	150
Δ8-4	22,0 ± 20 %	3,4	4,1	65,0	220
Δ8-5	33,0 ± 20 %	2,8	3,4	97,0	330
Δ8-6	47,0 ± 20 %	2,4	2,9	149,0	470
Δ8-7	68,0 ± 20 %	1,8	2,13	220,0	680
Δ8-8	100,0 ± 20 %	1,5	1,79	308,0	101
Δ8-9	150,0 ± 20 %	1,3	1,44	446,0	151
Δ8-10	220,0 ± 20 %	1,0	1,15	670,0	221
Δ8-11	470,0 ± 20 %	0,68	0,74	1491,0	471

1. Параметры измерительного сигнала: частота 100 кГц, напряжение 1 В;
2. I_p : постоянный ток, при подмагничивании которым, температура дросселя повышается на 40°C;
3. I_n : максимальное значение постоянного тока подмагничивания, при котором снижение индуктивности ΔL , мкГн составит 25%(при +25°C).

ГАБАРИТНЫЕ РАЗМЕРЫ, мм

МАРКИРОВКА
-ТИП ДРОССЕЛЯ
-КОДИРОВАННОЕ ОБОЗНАЧЕНИЕРАСПОЛОЖЕНИЕ
КОНТАКТНЫХ
ПЛОЩАДОК

СХЕМА ЭЛЕКТРИЧЕСКАЯ



Ферритовые дроссели для поверхностного монтажа

Основные технические характеристики:

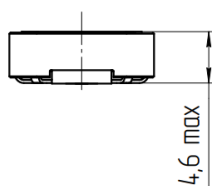
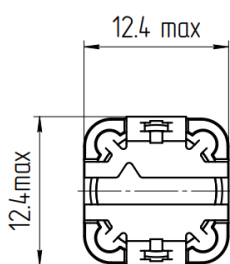
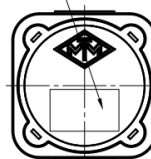
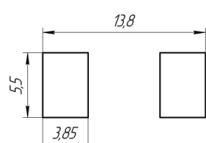
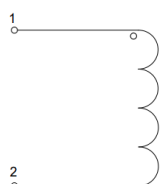
- Размеры дросселя: 12,4x12,4x8,0 мм;
- Рабочий диапазон температур: от минус 60 до + 155°C;
- Электрическая прочность изоляции 1000 В;
- Электрическое сопротивление изоляции более 20 МОм;
- Масса не более 4,8 г.

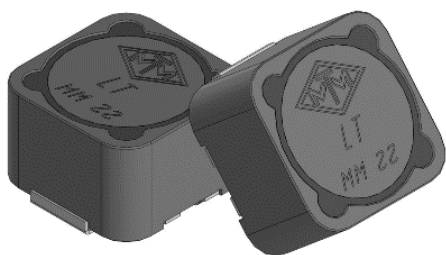

Электрические параметры:

Наименование дросселя по АНЛМ.671342.029ТУ	Индуктивность $L^{[4]}$, мкГн	Рабочий ток $I_p^{[2]}$, А	Ток насыщения $I_n^{[3]}$, А	Сопротивление, R_{max} МОм, не более	Кодированное обозначение номинального значения индуктивности
Д9Т	$1000^{+10\%}_{-15\%}$	0,68	1,0	1700	102

1. Параметры измерительного сигнала: частота 100 кГц, напряжение 1 В;
2. I_p : постоянный ток, при подмагничивании которым, температура дросселя повышается на 40°C;
3. I_n : максимальное значение постоянного тока подмагничивания, при котором снижение индуктивности ΔL , мкГн составит 25%(при +25°C).

ГАБАРИТНЫЕ РАЗМЕРЫ, мм

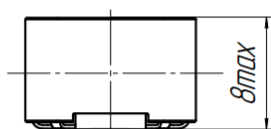
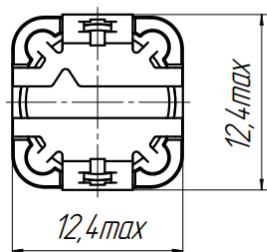

МАРКИРОВКА
-ТИП ДРОССЕЛЯ
-КОДИРОВАННОЕ ОБОЗНАЧЕНИЕ

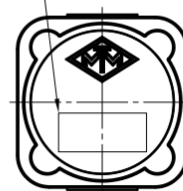

РАСПОЛОЖЕНИЕ
КОНТАКТНЫХ
ПЛОЩАДОК



СХЕМА ЭЛЕКТРИЧЕСКАЯ



Ферритовые дроссели для поверхностного монтажа

Основные технические характеристики:

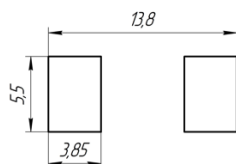
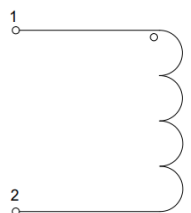
- Размеры дросселя: 12,4x12,4x8,0 мм;
- Рабочий диапазон температур: от минус 60 до + 125°С;
- Электрическая прочность изоляции 1000 В;
- Электрическое сопротивление изоляции более 20 МОм;
- Масса не более 4,8 г.

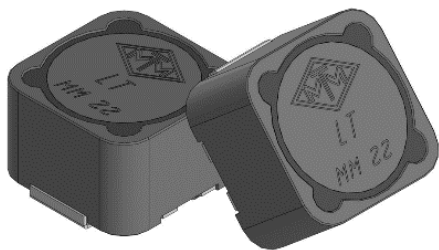
**Электрические параметры:**

Наименование дросселя по АНЛМ.671342.032 ТУ	Индуктивность L ^[1] , мкГн	Рабочий ток I _p ^[2] , А	Ток насыщения		Сопротивление, R _{max} МОм, не более	Кодированное обозначение номинального значения индуктивности
			I _n ^[3] , А	I _n ^[4] , А		
Δ9-4,7	4,7 ± 20%	6,8	11	13,5	15,0	4R7
Δ9-6,8	6,8 ± 20%	6,5	8,0	11	20,0	6R8
Δ9-100	10,0 ± 20%	5,4	6,4	9,0	25,0	100
Δ9-330	33,0 ± 20%	3,0	4,0	4,9	100,0	330
Δ9-470	47,0 ± 20%	2,5	3,25	4,5	120,0	470
Δ9-680	68,0 ± 20%	2,1	2,45	3,7	160,0	680
Δ9-101	100,0 ± 15%	1,7	2,1	3,0	185,0	101
Δ9-151	150,0 ± 15%	1,7	1,95	2,5	285,0	151
Δ9-221	220,0 ± 15%	1,16	1,45	2,0	380,0	221
Δ9-471	470,0 ± 15%	0,86	1,3	1,68	950,0	471
Δ9-102	1000,0 ± 10%	0,68	-	1,0	1700,0	102

1. Параметры измерительного сигнала: частота 100 кГц, напряжение 1 В;
2. I_p: постоянный ток, при подмагничивании которым, температура дросселя повышается на 40°С;
3. I_n: максимальное значение постоянного тока подмагничивания, при котором снижение индуктивности ΔL, мкГн составит 10%(при +25°С).
4. I_n: максимальное значение постоянного тока подмагничивания, при котором снижение индуктивности ΔL, мкГн составит 25%(при +25°С).

ГАБАРИТНЫЕ РАЗМЕРЫ, мм

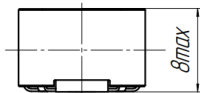
МАРКИРОВКА
-ТИП ДРОССЕЛЯ
-КОДИРОВАННОЕ ОБОЗНАЧЕНИЕРАСПОЛОЖЕНИЕ
КОНТАКТНЫХ
ПЛОЩАДОК

СХЕМА ЭЛЕКТРИЧЕСКАЯ

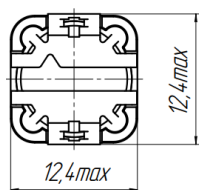
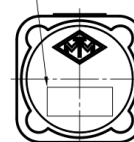
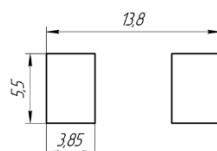